

11

**Attrezzature
per
officina**

VASCHE DI LAVAGGIO A CIRCUITO CHIUSO



VASCA DI LAVAGGIO 65 LITRI

Art.	Descrizione
OS16 1000	<p><i>Composto da:</i></p> <ul style="list-style-type: none"> Vasca in ferro 90 x 50 alt. 18 Pistola soffiaggio completa di 5 mt. tubo spiralato Pennello lavapezzi in fibre di nylon Serbatoio 65 lt. per raccolta liquido Cavalletto di sostegno Dotata di coperchio in lamiera Dimensioni totali: 90 x 50 x 104 H Peso complessivo: 40 Kg.

AVVOLGITUBO AUTOMATICO A MOLLA CON TUBO PER ARIA ED ACQUA



AVVOLGITUBO 15 METRI

Art.	Descrizione
OS16 1500	<p>Avvolgitubo automatico, con staffa di fissaggio orientabile, adatto per aria e acqua (temp. -10°C + 60°C) tubo di diam. 10 mm. Lunghezza max 15 metri. Attacco uscita tubo 1/4". Pressione massima di utilizzo 15 bar</p>

TELAJ PORTAROTOLO



Art.	Descrizione
OS16 2000	Distributore a terra
OS16 2010	Distributore a parete

CARTA OVATTATA NAZIONALE A DOPPIO STRATO IN ROTOLI



Art.	Descrizione
OS16 2050	<ul style="list-style-type: none"> Utilizzo: È la carta più richiesta nel settore essendo di buona qualità ed economica. Tipo di carta: pulitutto, assorbente e resistente. Misura dello strappo: 26 x 25 cm. Colore della carta: bianco Confezione: set da 2 rotoli

CAVALLETTI REGOLABILI IN ALTEZZA

Art.	Portata		Altezza mm.		Descrizione	Quantità per confezione
	Kg.	Ton.	Min.	Max		
OS16 3000	3.000	3	280	430	cavalletto regolabile	2
OS16 3010	6.000	6	390	61	cavalletto regolabile	2

MARTINETTI IDRAULICI COMPLETI

Art.	Portata		Altezza tutto chiuso mm.	Altezza tutto aperto mm.	Più vite regol. mm.	Peso Kg.	Confezione
	Kg.	Ton.					
OS16 3100	2.000	2	181	297	48	3,0	Valigetta
OS16 3110	3.000	3	194	312	60	3,6	Valigetta
OS16 3120	5.000	5	216	343	70	4,8	Valigetta
OS16 3130	8.000	8	230	377	80	6,3	Cartone
OS16 3140	10.000	10	230	380	80	6,8	Cartone
OS16 3150	12.000	12	230	385	80	8,0	Cartone
OS16 3160	15.000	15	230	380	80	9,0	Cartone
OS16 3170	20.000	20	242	392	60	11,5	Cartone
OS16 3180	30.000	30	240	370	-	21,0	Cartone
OS16 3190	50.000	50	236	356	-	30,0	Cartone

MARTINETTO IDRAULICO A CARRELLO

Art.	Portata		Dimensioni Lung. - Larg. - Alt.	Altezza tutto chiuso mm.	Altezza tutto aperto mm.	Peso Kg.
	Kg.	Ton.				
OS16 3310	3.000	3	695 x 346 x 180	145	510	40



LETTINO SOTTOAUTO PIEGHEVOLE



Art.	Descrizione
OS16 3400	Letto da lavoro sottoveicolo, pieghevole con ruote e rivestimento in PVC. Dimensioni: Lung. x Largh. x Altezza: 930 x 440 x 105. Peso: Kg. 6,2

GRUETTE PIEGHEVOLI 1000 KG.



Art.	Descrizione	Portata Kg.
OS16 3500	Gruetta pieghevole alzata da 25 a 2.000 mm. Dimensioni mm.: Lung. x Largh. x Altez.: 1.520 x 1.100 x 1.500 Peso: Kg. 72	1.000

PARANCHI A CATENA



Art.	Descrizione	Portata Kg.
OS16 3600	Paranco a catena manuale	500
OS16 3610	Paranco a catena manuale	1.000
OS16 3620	Paranco a catena manuale	1.500

TRANSPALLET MANUALE

Art.	Descrizione
OS16 3800	<ul style="list-style-type: none"> ■ Portata: 2500 Kg. ■ Ruote: Poliretano ■ Lunghezza: 1525 mm. ■ Larghezza: 5250 mm. ■ Dimensioni: 50 x 150 x 1150 mm.

CASSETTA PORTAUTENSILI IN LAMIERA VERNICIATA

Art.	Tipo N°	Lunghezza mm.	Larghezza mm.	Altezza mm.
OS16 4000	3 scomparti	450	200	150
OS16 4010	5 scomparti	450	200	200

CONTENITORI ANTIURTO SOVRAPPONIBILI

Art.	Tipo N°	Lunghezza mm.	Larghezza mm.	Altezza mm.	Quantità imballo n°1
OS16 4100	2	160	110	76	60
OS16 4110	3	240	150	125	24
OS16 4120	4	360	212	165	21
OS16 4130	5	504	313	190	12
OS16 4140	6	610	380	250	1



I Contenitori antiurto sono adatti ad uso industriale. Grazie ad un sistema di incastro sono componibili in senso orizzontale e verticale, in modo da poter realizzare robuste strutture.

CONTENITORI METALLICI SOVRAPPONIBILI

Art.	Lunghezza mm.	Larghezza mm.	Altezza mm.
OS16 4200	350	200	200
OS16 4210	500	300	200
OS16 4220	700	450	300



Insostituibili nelle officine e nei magazzini. Costruiti in lamiera di acciaio, stampato con nervature speciali, verniciati a fuoco in colore verde.

VALIGETTE A SCOMPARTI IN PLASTICA

VALIGETTA A 11 SCOMPARTI MOBILI

Art.	N° scomparti	Larghezza mm.	Profondità mm.	Altezza mm.
OS16 4300	11 (13)	443	317	107

N.B.: 2 vaschette grandi, 3 vaschette medie, 6 vaschette piccole + 2 separatori mobili inclusi all'interno



VALIGETTA A 17 SCOMPARTI MOBILI

Art.	N° scomparti	Larghezza mm.	Profondità mm.	Altezza mm.
OS16 4310	5 (17)	360	240	85

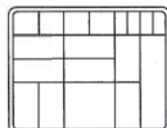
N.B.: Con 12 separatori mobili inclusi all'interno.

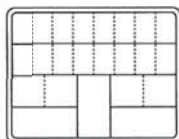

VALIGETTA A 18 SCOMPARTI FISSI

Art.	N° scomparti	Larghezza mm.	Profondità mm.	Altezza mm.
OS16 4320	18	360	252	64

VALIGETTA A 23 SCOMPARTI MOBILI

Art.	N° scomparti	Larghezza mm.	Profondità mm.	Altezza mm.
OS16 4330	7 (23)	443	317	80

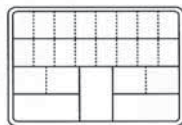
N.B.: Con 16 separatori mobili inclusi all'interno

VALIGETTA DOPPIA 23 + 23 SCOMPARTI

Art.	N° scomparti	Larghezza mm.	Profondità mm.	Altezza mm.
OS16 4340	23 + 23	443	317	160

N.B.: Doppia valigia 46 scomparti. Composta da 2 valigette da 23 scomparti accoppiate di schiena.

VALIGETTE A SCOMPARTI IN PLASTICA

VALIGETTA A 9 SCOMPARTI MOBILI

Art.	N° scomparti	Larghezza mm.	Profondità mm.	Altezza mm.
OS16 4350	9	242	188	60



VALIGETTA A 12 SCOMPARTI MOBILI

Art.	N° scomparti	Larghezza mm.	Profondità mm.	Altezza mm.
OS16 4360	12	180	128	32



VALIGETTA A 16 SCOMPARTI MOBILI

Art.	N° scomparti	Larghezza mm.	Profondità mm.	Altezza mm.
OS16 4370	16	242	188	37



PORTAMINUTERIA A 18 SCOMPARTI

Art.	Composizione set
OM13 2401	In moplen e coperchio trasparente Lunghezza: mm. 320 - Larghezza: mm. 150 - Altezza: mm. 50



SET N. 4 VALIGETTE ASSORTITE

Art.	Composizione set
OS16 4380	n° 2 Vaschette gialle a 6 scomparti. Dimensioni: L. 120 x P. 90 x H. 30 mm.
	n° 1 Vaschetta rossa a 12 scomparti. Dimensioni: L. 180 x P. 120 x H. 32 mm.
	n° 1 Vaschetta blu a 16 scomparti. Dimensioni: L. 240 x P. 180 x H. 40 mm.



CASSETTIERE COMPLETE

Fig. 1



Fig. 2



Fig. 3

Art.	Figura	Quantità cassetti	Dimensioni cassetiera Lunghezza x Profondità x Altezza	Dimensioni cassetti Lunghezza x Profondità x Altezza	Descrizione
OS16 4400	1	8	192 x 148 x 230	90 x 145 x 55	Accatastabili ed incastrabili lateralmente. Materiale plastico antiurto colore verde
OS16 4410	2	12	192 x 148 x 230	59 x 145 x 55	
OS16 4420	3	24	192 x 148 x 230	59 x 145 x 26	

CASSETTA PORTA TRAPANO IN PLASTICA

Art.	Larghezza mm.	Profondità mm.	Altezza mm.
OS16 4500	400	340	133

CASSETTE PORTA ATTREZZI IN PLASTICA

Art.	Larghezza mm.	Profondità mm.	Altezza mm.
OS16 4610	340	180	150
OS16 4620	392	210	188
OS16 4630	450	238	210
OS16 4640	500	268	230

ARMADI IN METALLO - CONTENITORI IN POLIPROPILENE



Fig. 4



Fig. 5



Fig. 6

Art.	Figura	Quantità contenitori	Dimensioni contenitori Lunghezza x Profondità x Altezza	Dimensioni armadio Lunghezza x Profondità x Altezza	Confezioni su pallets
OS16 4700	4	48	146 x 237 x 124	638 x 282 x 1.900	2
OS16 4710	5	30	205 x 335 x 149	656 x 370 x 1.900	2
OS16 4720	6	18	305 x 480 x 177	658 x 492 x 1.900	1

CARATTERISTICHE: Telaio in metallo verniciato nero. Contenitori in polipropilene flessibile antiurto. I contenitori vengono appoggiati su ripiani in tubi per una maggiore stabilità e capacità di carico.



Fig. 4



Fig. 5



Fig. 6

Art.	Figura	Quantità contenitori	Dimensioni contenitori Lunghezza x Profondità x Altezza	Dimensioni armadio Lunghezza x Profondità x Altezza	Descrizione
OS16 4750	1	36	103 x 166 x 73	640 x 187 x 800	Attacco a parete o per arredamento. Vano portautensili con serratura.
OS16 4760	2	16	146 x 237 x 124	603 x 247 x 800	
OS16 4770	3	9	205 x 335 x 149	622 x 347 x 800	

ARMADIO AD ANTE SCORREVOLI

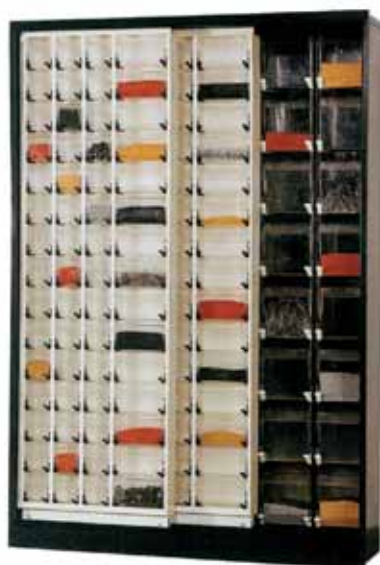

Art.	N° Cassetti	Larghezza mm.	Profondità mm.	Altezza mm.
OS16 4800	168	1.300	400	1.900

Composizione armadio		Misure cassetti		
Tipo cassetto	Quantità cassetti	Larghezza mm.	Profondità mm.	Altezza mm
PICCOLO	90	90	88	105
MEDIO	30	183	88	105
GRANDE	48	183	161	218

Armadio ad ante scorrevoli con cassetti trasparenti e basculanti in 3 dimensioni diverse. Nuovo sistema di supporto del cassetto per ottima apertura ed estraibilità. Imballo robusto e fornito su bancale.

SCAFFALI IN POLIPROPILENE IN SCATOLA DI MONTAGGIO



Art.	Larghezza mm.	Profondità mm.	Altezza mm.	N° Piani
OS16 4900	800	350	1.490	4
OS16 4910	800	350	1.950	5

N.B.: Portata Kg. 40 a ripiano.

Art.	Larghezza mm.	Profondità mm.	Altezza mm.	N° Piani
OS16 4950	900	400	1.490	4
OS16 4960	900	400	1.950	5

N.B.: Portata Kg. 50 a ripiano.

MOBILE PORTA ATTREZZI PROFESSIONALE CON RUOTE

Art.	Descrizione
OS16 5000	Lunghezza: mm. 748
	Larghezza: mm. 250
	Altezza mm. 717

MOBILE DA LAVORO A 5 CASSETTI

Art.	Descrizione
OS16 5050	Lunghezza: mm. 1372
	Larghezza: mm. 508
	Altezza mm. 865

MOBILE DA LAVORO A 3 CASSETTI

Art.	Descrizione
OS16 5100	Lunghezza: mm. 2000
	Larghezza: mm. 640
	Altezza mm. 865



CARRELLI



CARRELLO A 3 PIANI IN LAMIERA 15/10 PORTATA 100 Kg

Art.	Descrizione
OS16 5300	Con 2 ruote pivotanti e 2 ruote fisse Ø 80 in gomma nylon. Verniciatura epossidica. Ingombro smontato: 500 x 850 x 120 mm.

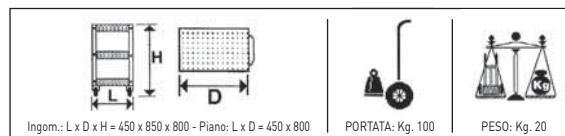

CARRELLO A 3 PIANI IN LAMIERA 20/10 PORTATA 200 Kg

Art.	Descrizione
OS16 5310	Con 2 ruote pivotanti e 2 ruote fisse Ø 150 in gomma nylon. Verniciatura epossidica. Ingombro smontato: 650 x 1100 x 120 mm.

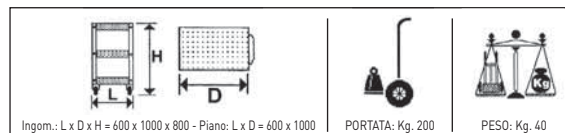

CARRELLO PORTA SACCHI E CASSE 150 KG

Art.	Descrizione	Conf.
OS16 5500	Ruote in gomme a nylon Ø 160. Verniciatura epossidica. Manopole antinfortunistiche.	2 pezzi

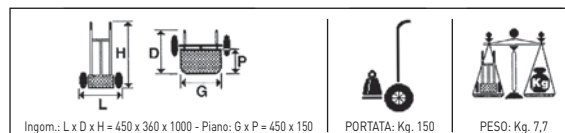

CARRELLO PORTA SACCHI E CASSE 200 KG

Art.	Descrizione	Conf.
OS16 5510	Ruote pneumatiche Ø 260 x 85 a boccola. Verniciatura epossidica. Manopole antinfortunistiche	2 pezzi

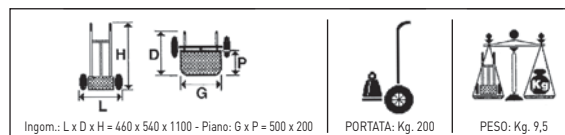

CARRELLO PORTA SACCHI - VASI - SCATOLONI 300 KG

Art.	Descrizione	Conf.
OS16 5520	Carrello per vasi e scatoloni. Ruote pneumatiche con cuscinetti a rulli Ø 260 x 85. Verniciatura epossidica. Manopole antinfortunistiche	2 pezzi

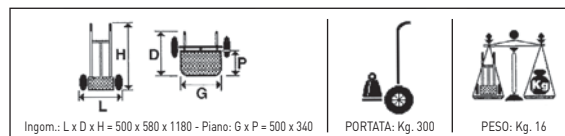

Art.	Candela	Dado barra	L	A	B
OS16 7000	16	11	145	90	25
OS16 7001	16	13	140	40	45
OS16 7002	16	13	150	45	25
OS16 7003	19	10	150	60	30
OS16 7004	19	10	150	39	26
OS16 7005	19	11	135	42	23
OS16 7006	19	13	127	25	25
OS16 7007	19	13	145	73	25
OS16 7008	19	13	150	52	33
OS16 7009	19	13	170	50	18
OS16 7010	19	14	160	54	24
OS16 7011	19	15	147	40	25
OS16 7012	19	16	150	55	25
OS16 7013	19	17	180	34	34
OS16 7014	21	17	170	34	36

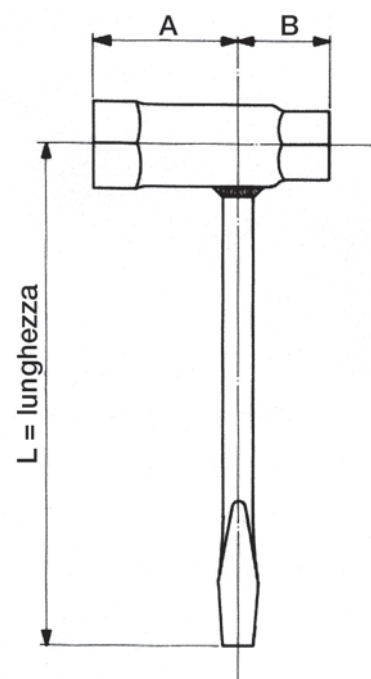

Chiave combinata sfilabile

Esagono candela: 16 mm.
Esagono dado barra: 10 mm.

Art. OS16 7050



Art. OS16 7065

Chiave combinata
Esagono Ø: 19 mm.
Cacciavite a croce Ø 7 mm.



Chiave combinata

Esagono candela: 19 mm.

Art. OS16 7055



Art. OS16 7070

Chiave combinata
Esagono candela: 19 mm.
Cacciavite: Allen a 6 punte
Ø 5 mm.



Chiave combinata
Tipo Tecumseh
per tappo svuotamento
olio motore

Esagono: 21 mm.
Esagono: 19 mm.
Quadro:
femmina da 11 mm.

Art. OS16 7060



Art. OS16 7080

Chiave ad «L» torx
testa speciale a stella
a 6 punte
Ø 5 mm.



CHIAVI PER CANDELE

CHIAVE SNODATA



Art.	Descrizione
OS16 7100	Chiave esagono mm. 16
OS16 7110	Chiave esagono mm. 19
OS16 7120	Chiave esagono mm. 21

CHIAVE A TUBO, UNA BOCCA



Art.	Descrizione
OS16 7150	Chiave esagono mm. 21 - lungh. 170 mm. con asta

CHIAVE A TUBO, DUE BOCHE



Art.	Descrizione
OS16 7170	Chiave esagono mm. 19 x 22 - lungh. 180 mm. con asta

KIT CHIAVI



Art.	Descrizione
OS16 7200	Kit chiavi combinate dal 6 al 32 n° 25 pezzi - in busta nylon nera (in acciaio al cromo-vanadio - DIN 894)



Art.	Descrizione
OS16 7220	Kit chiavi combinate a doppia forchetta dal 6 al 32 n° 25 pezzi - in busta nera (in acciaio al cromo-vanadio - DIN 895)



Art.	Descrizione
OS16 7250	Chiavi a brugola 10 pezzi

CHIAVI

Art.	Descrizione	Misura
OS16 7300	Chiave poligonale a battere per smontaggio dadi, ruote e varie	55
OS16 7310		60



Art.	Descrizione
OS16 7400	Chiave a croce mm. 17 x 19 x 21 x 22 per bulloni ruote
OS16 7410	Chiave a croce mm. 24 x 27 x 32 x 3/4" per bulloni ruote



Art.	Descrizione
OS16 7500	Chiave con quadro per tappo olio



Art.	Descrizione
OS16 7550	Chiave filtro olio con banda in metallo
OS16 7560	Chiave filtro olio con banda in cinghia

PINZA E MARTELLI

Art.	Descrizione
OS16 7600	Pinza poligrie 180 mm. regolabile - verniciata



Art.	Descrizione
OS16 7650	Martello gr. 500 manico in legno
OS16 7660	Martello gr. 1000 manico in legno



Note